

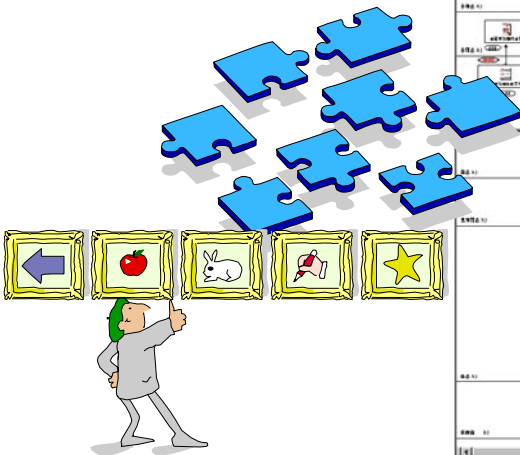

業務プロセス改善・改革の実現から最適なITの活用を導き出す

# システム企画実践方法論

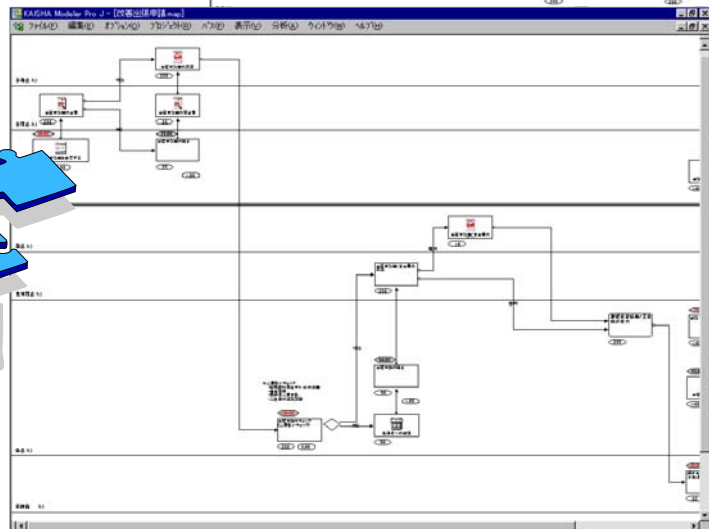
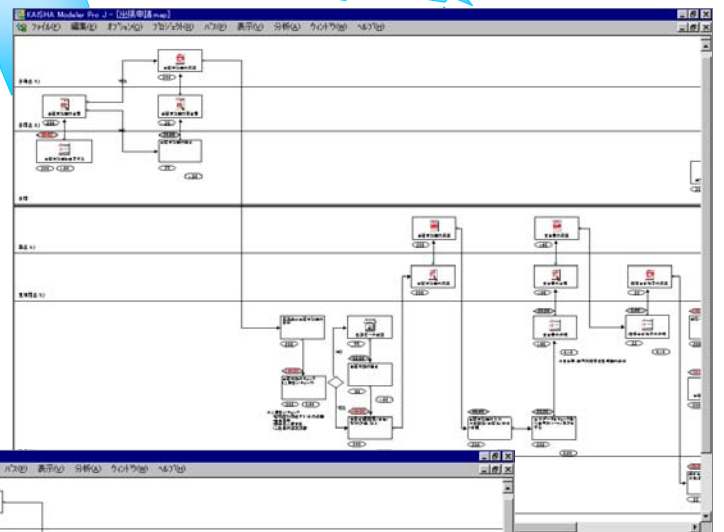

業務改善・改革から、それに伴う最適な IT 利用による”定着化”までの計画を立案します。

## 着眼点

### 1. 現在の業務プロセスを体系化(可視化)

⇒ 業務の流れ(プロセス)を体系化・可視化し、その必要となる成果を阻害するコンストレインツやボトルネックを発見し、業務改善および改革の指針を示します。

### 2. 変革目標を実現するための、改善業務プロセスの定義

⇒ 改善・改革業務プロセスおよびその変革コストのシミュレーションを行い、実現可能性のある改善プロセスを設計します。

改善のための手段として、IT の活用、現場レベルでの改善を推進します。

### 3. 最適なシステム改善計画の立案

⇒ 改善業務プロセス内のシステム化対象領域(IT 適用領域)について最適なシステム化計画を立案します。

## 基本的な考え方 = サクセスストーリー

IT(コンピュータシステム)は1つの手段です。業務の成熟度に合わせて業務プロセス改善・改革ありきであり、改善業務の中で、いかに最適な IT 適用を行うかが鍵となります。

すなわち、”しくみ”と、それを形式化されたシステム(手段)として実現する”しかけ”の両輪を上手くまわすことが必要です。

“しくみ” : 機能(業務機能/プロセス), 方法(業務遂行方法), 組織(組織・職務)

“しかけ” : IT(情報システム), 生産システム, 物流システム, 等

それを支えるもの, または決定付けるもの...

“インフラ” : ビジネスインフラ(企業文化, 組織風土, 環境, 意識)

情報インフラ(ネットワーク環境, プラットフォーム)

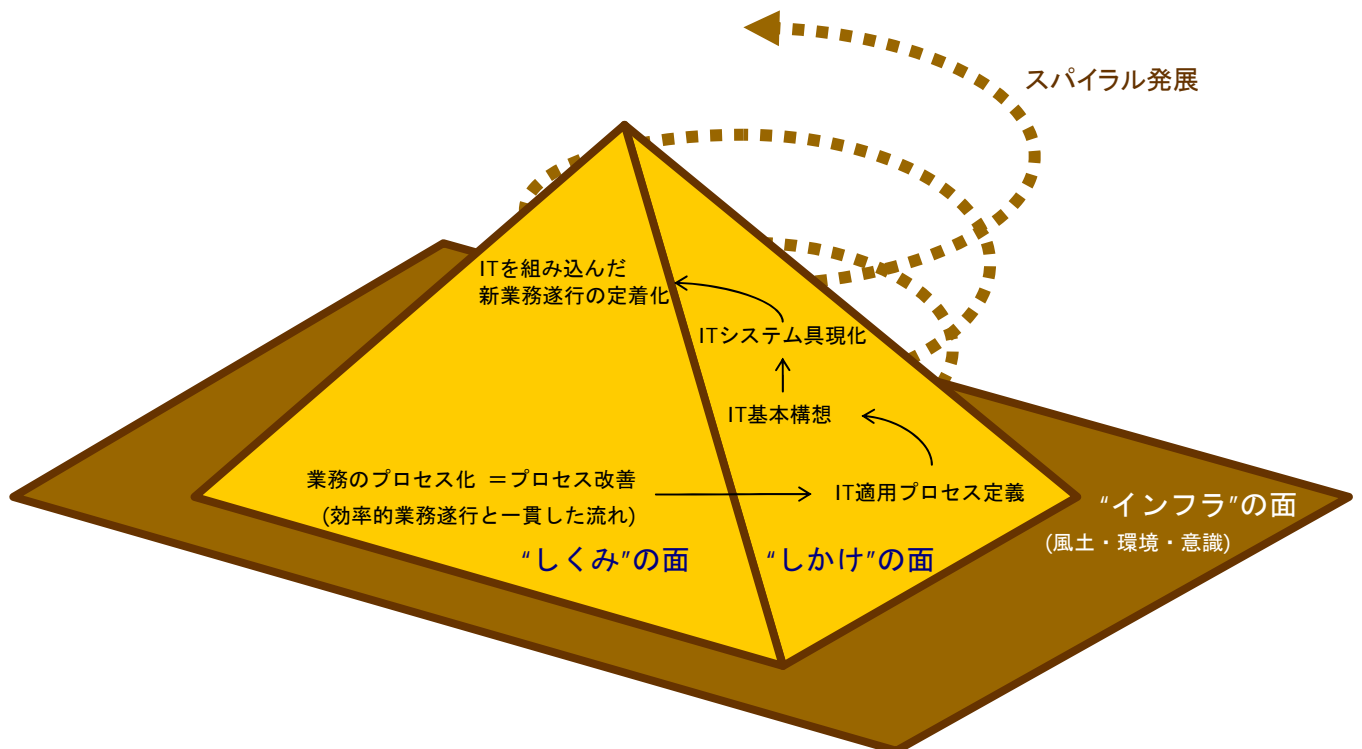

コンサルティング方法 (進め方)

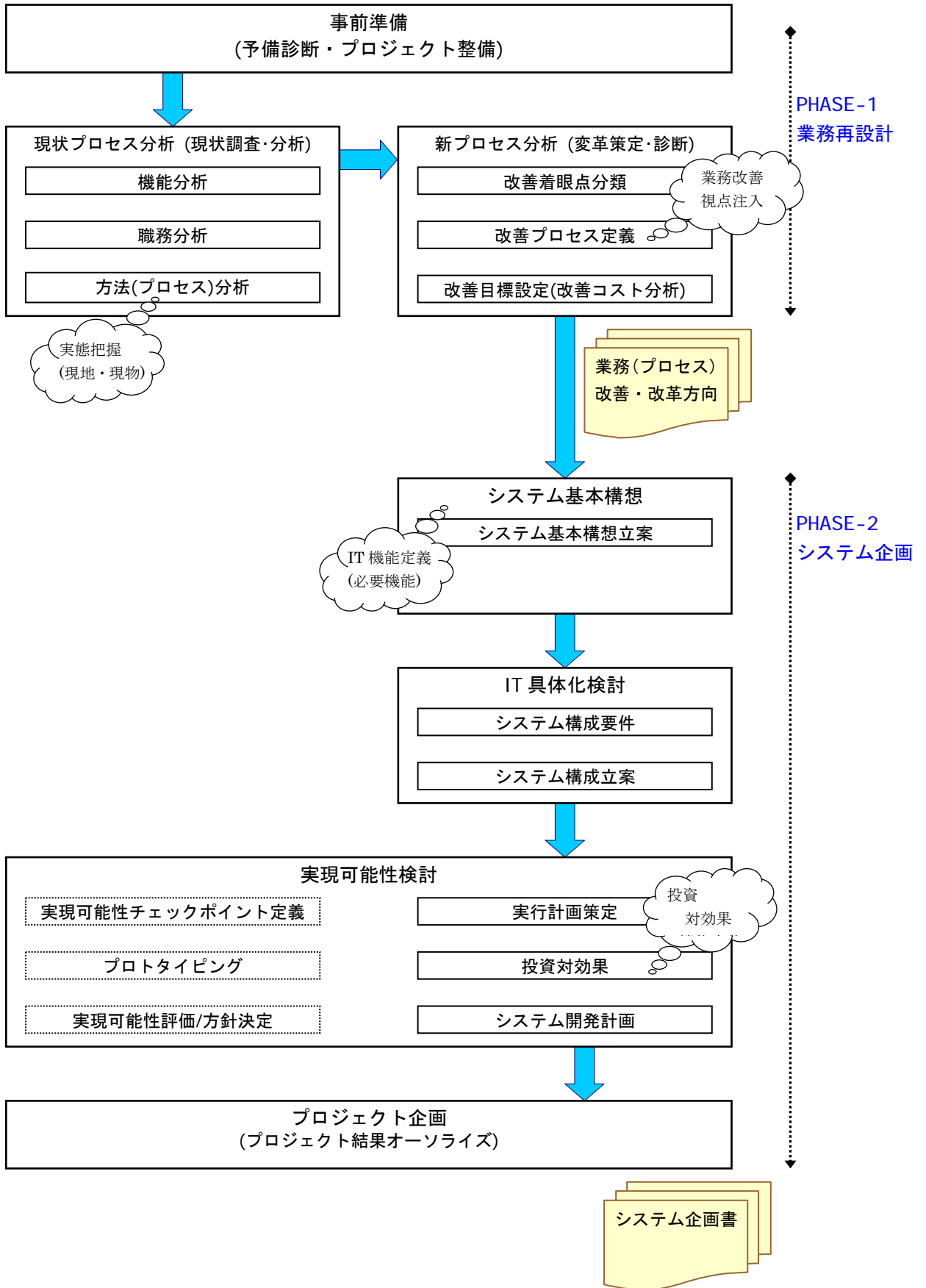

## サービスマソッド

### PHASE-1：業務再設計

事実を体系的に整理して、変革ビジョンのコンセプトメイキングを行い、実現のための変革方法(プロセス)を明らかにします。

#### STEP-1：事前準備(予備診断)

- (1) 事前調査/意思決定
  - ・変革期待/目的およびターゲット目標の設定
  - ・変革対象領域定義
  - ・プロジェクト組織定義(プロジェクト推進のための組織化)
- (2) 予備調査
  - ・組織, 人員構成(組織人員構成(正社員/準社員/一時雇用), 役割(職制, 専門性)
  - ・業務/組織関連
  - ・IT 状況
- (3) キックオフ(プロジェクト内における意識合わせおよびプロジェクト推進の旗立て)

#### STEP-2：現状プロセス分析(現状調査・分析)

- (1) 機能分析：業務機能
- (2) 職務分析：業務機能と組織/役割(業務分担)
- (3) 方法分析：業務機能と対象物(書類), 手順(プロセス)

#### STEP-3：新プロセス分析(変革策定・診断)

- (1) 改善着眼点分類：機能/方法/職務変革対象
- (2) 改善プロセス定義
  - ・改善業務機能定義：廃止, 統合, 継続
  - ・対象物の変革：廃止, 統合, 継続
  - ・プロセスの変革：廃止, 削減, 容易化, 標準化, 計画化, 同期化, 最適分担, 機械化
  - ・定量値分析
  - ・変革実行可能性検証(優先度付け)
- (3) 改善目標設定(改善コスト分析) = 改善効果(効率化/スピード/定性効果)と前提条件

### PHASE-2：システム企画

明らかにされた変革方法(プロセス)に対して、最適な情報システムを企画、および実現に向けての実行計画を立案します。

#### STEP-1：システム基本構想

- ・システム機能分析
- ・システム構想検討(処理形態検討)

#### STEP-2：IT 具体化検討

- (1) システム構成要件の定義：ハードウェア/ソフトウェア/ネットワーク要件
- (2) システム構成の立案：製品制約条件/既存システム適用範囲定義/信頼性・障害対策検討

#### STEP-3：実現可能性検証(実行計画)

- (1) 実行計画策定(ステップアップ計画)
- (2) 投資対効果：投資規模算定, 投資対効果予測
- (3) システム開発計画：スケジュール, 具体化/定着化体制整備

#### STEP-4：プロジェクト企画(プロジェクト結果オーソライズ)

お問い合わせ

SOL.C, Ltd.  
(Solution & Consulting)

TEL 0561-87-2105

E-Mail yamada@solc-it.com

http:// www.solc-it.com